

MÅLTEGNING:

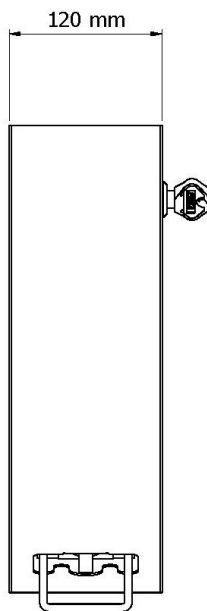

# MONTERINGS- OG BRUGSANVISNING

DAN DRYER® DESIGN DISPENSER TIL  
SÆBE / DESINFEKTIONSVÆSKE / SKUMSÆBE  
TYPE 296 / 297 / 298

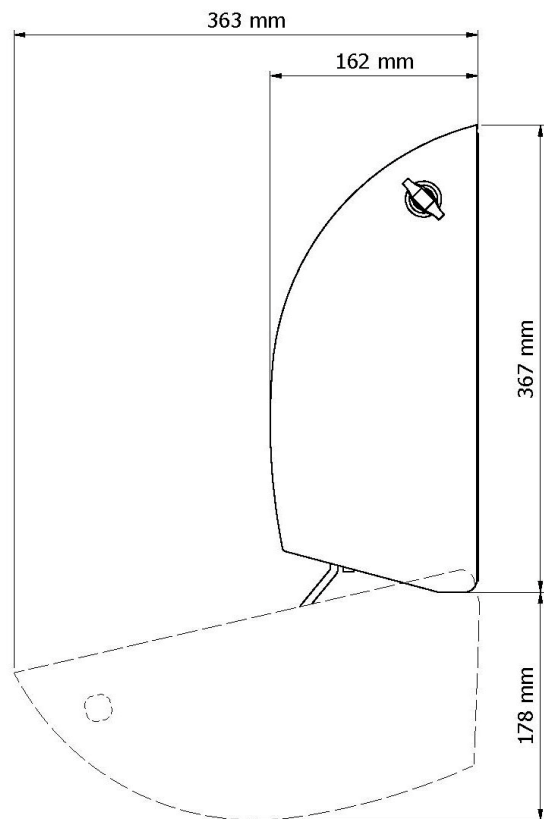

## DAN DRYER A/S

Alsikevej 8 • DK-8920 Randers NV • Tel.: + 45 86 41 57 11 • Fax: +45 86 41 60 89  
www.dandryer.com • info@dandryer.com

# MONTERINGSVEJLEDNING

## DAN DRYER® DESIGN MANUEL SÆBEDISPENSER

- 1 Udvælg passende monteringssted over håndvask / bordplade.

Vær opmærksom på, at en minimumsafstand på 20 cm til håndvask el. lign. anbefales, så dispenseren er let at betjene både i forbindelse med brug og påfyldning. Se evt. måltegning på bagsiden.

- 2 Sæt den medfølgende boreskabelon op på væggen med tape.

Vi anbefaler anvendelse af Ø4 mm skruer. Afhængig af relevant vægtype kan der evt. forbores og isættes passende dybler.

- 3 Fjern den gennemsigtige sæbebeholder med betjeningsbøjle ved at trykke det med **1** på Fig. 1 viste fjederbeslag ind, så indmaden frit kan føres op og ud af de med **2** på Fig. 1 viste spor.

- 4 Fastgør produktets bagplade til væggen med Ø4 mm skruer til aktuell vægtype.

- 5 Tryk fjederbeslaget ind og før indmaden på plads på bagpladen.

- 6 I vare nr. 296 påfyldes flydende sæbe.  
I vare nr. 297 påfyldes sprit eller lignende desinfektionsvæske.  
I vare nr. 298 påfyldes skumsæbe.

- 7 Sæt låget på den gennemsigtige beholder, luk kabinettet og afprøv dispenserens betjeningsbøjle et par gange, indtil pumpen doserer fuldt ud.

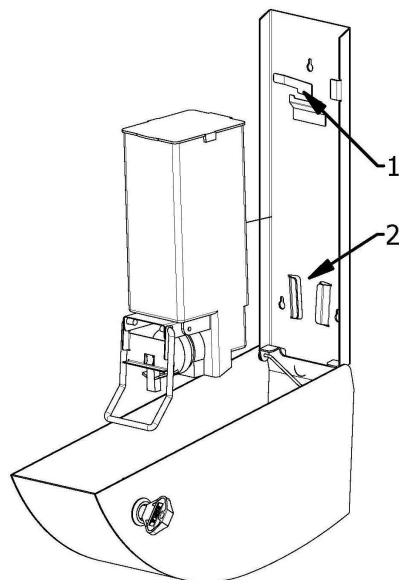

### VEDLIGEHOELDELSE:

Rengør kabinettet udvendigt med stålplejemiddel. Undgå skrappe rengøringsmidler.

Pumpesystemet kræver ingen speciel vedligeholdelse og kan sagtens tåle ikke at blive brugt i længere tid, når blot den gennemsigtige beholder ikke er tom.

Skulle pumpesystemets ventiler alligevel stoppe til, kan man blot pumpe varmt vand gennem beholderen og dermed gøre denne klar til brug igen.

### KOMPONENTOVERSIGT:

- A. Sæbebeholder med betjeningsbøjle
- B. Kabinet med bagplade
- C. Firkant-nøgle

